

Програма чисті дороги

Програма полягає в очищенні доріг від сухих гілок, чагарників та листя. Для реалізації потрібно виробниче приміщення в якому можна вільно розташувати виробничі агрегати. Існують відповідні норми до подібних приміщень. Згідно них висота стелі має бути не нижче 10 метрів, а сама площа цеху дорівнювати 150 квадратним метрам і більше. Саме такі розміри необхідні для монтажу технологічного обладнання. Також потрібно подбати про склад, при цьому буде краще, якщо склади сировини та готової продукції будуть у різних приміщеннях. Енергетичні потужності електромережі повинні дорівнювати 380 Квт. Зрозуміло, що територія підприємства повинна бути огорожена. Як правило, подібні виробництва розташовують за межами міста або у його промисловій зоні.

Для обладнання виробничого приміщення необхідно таке обладнання:



1 Устаткування для гранулювання опалого листя – 150000грн

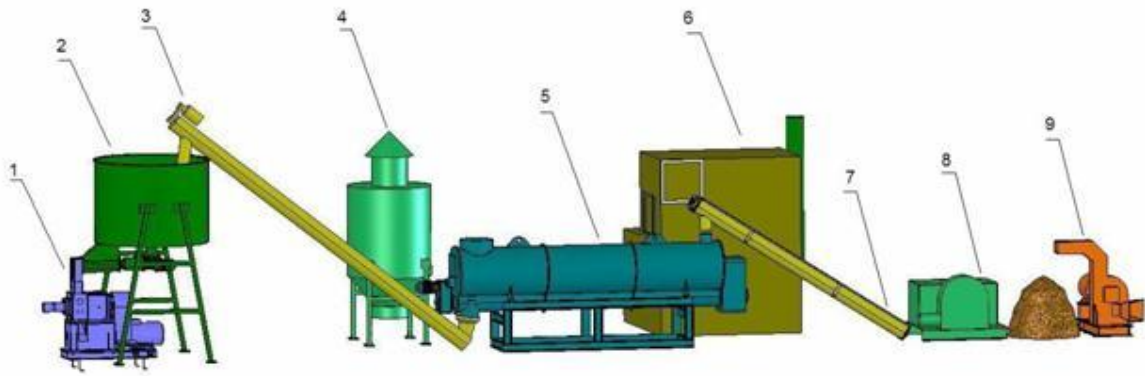

- | | |
|------------------------------------|--|
| 1. Ударно-механический пресс ПБ-50 | 5. Сушильный комплекс СКБ-500 |
| 2. Бункер-накопитель | 6. Теплогенератор ТГ-400 |
| 3. Транспортер-загрузчик Ш-200 | 7. Транспортер-загрузчик Ш-200 |
| 4. Циклон ЦН-730 | 8. Дробилка дековая молотковая МД-1000 |
| | 9. Рубильная машина MR-30 |

2 Лінія для виробництва твердопаливних пелет – 250000грн

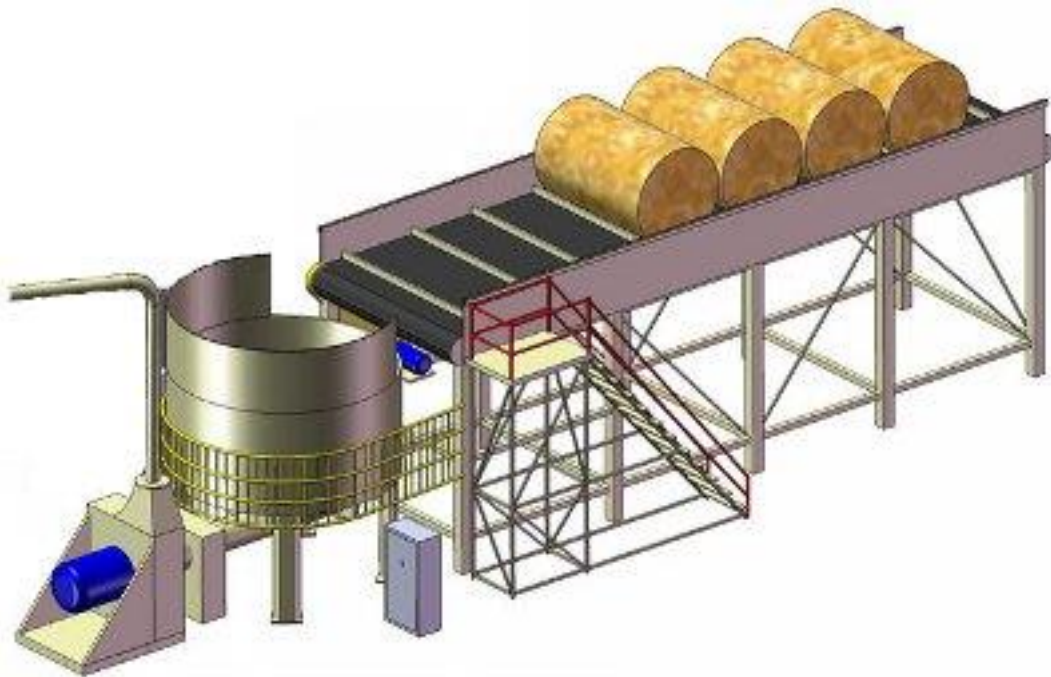

3 Лінії для гранулювання виробництва паливних пелет з тирси, соломи (сіна, очерету, верби) і комбікормів – 230000грн.



Садовий пиросос Black&Decker GW3050 – 5000грн в кількості 3 шт.



Подрібнювач гілок АМ-120БД-к – 110000грн необхідно 2 шт.

Бортові вантажні авто 3 шт. вартість 1 близько 250000грн.

Перелік даного обладнання розраховано в межах однієї області. Даний проект дозволить забезпечити чистоту на узбіччях та в містах, також на полях. Цех по виробництву твердопаливних пелет дозволить переробляти листя соломку та інші предмети рослинного походження. В свою чергу дозволить забезпечити паливом твердопаливні котельні та виробництва. Також стимулювати громадян до турботи за довкіллям а саме за те що вони не будуть спалювати рослинний матеріал і тим самим забруднювати навколишнє середовище здавати в наш цех і отримувати грошову винагороду за зданий матеріал рослинного походження.

Реалізація даного проекту дозволить не тільки забезпечити чистоту на дорогах та в містах України а й покращити екологію.

